



www.peugeot.com

RCZ |  **PEUGEOT**

Nuo koncepcijos iki kūrinio...

ISTORIJA TĘSIASI

Kai koncepcinis automobilis tampa realybe, svajonės įsikūnijimas kelia pasigėrėjimą, nekantrumą ir stiprias emocijas. Su *Peugeot RCZ* istorija prasideda iš naujo.



STILIAUS KELIAMOS EMOCIJOS

Atnaujinta originali *Peugeot RCZ* trinario kupė struktūra yra naujoviškos formos – kartu sportiška ir elegantiška. Stogo forma su dvigubu išlinkiu išryškina stilistinį automobilio originalumą ir aukštą techninį gamintojų lygį. Jo aptakias atletiškas linijas pabrėžia dvi šlifuoti aliuminio arkos, suteikiančios išraiškumą jo profiliui, o visam automobiliui – didingumo ir dinamiškumo.





MODERNUMO IŠRAIŠKA

Peugeot markei būdingi įkypos formos priekiniai žibintai, išžėsti išilgai variklio gaubto. Rubino formos užpakaliniai žibintai, perskirti stilistiniu pleištu taip pat teikia išskirtinių bruožų. Kiekviena detalė – nuo netipiško variklio gaubto išlinkio iki chromuoto dvigubo išmetimo vamzdžio – sustiprina sportinį ekspresyvumą.





YPATINGAS ŽAVESYS

Aptakaus ir išgryninto stiliaus priekinio skydo forma atveria platų matomumą.

Visas priekinis skydas gali būti aptrauktas naujo tipo techninio stiliaus aukštos kokybės lygiu

audiniu, taip pat pagal asmeninį pasirinkimą gali būti aptrauktas lygia labai smulkios tekstūros oda*. Prieš vairuotojo akis išdėstyti prietaisų rodikliai, apvesti metaline juoste ir atliepantys viduryje priekinio

skydo įrengtą laikrodį, prideda *Peugeot RCZ* būdingų bruožų, perimtų iš aukštos klasės sportinių automobilių aplinkos.
* Pasirinktinė galimybė.

DETALIŲ KOKYBĖ

Buvo skrupulingai rūpinamasi kiekvienos detalės stiliumi ir naudojamų medžiagų aukšta verte.

Jūs greit įvertinsite, kaip subtilu liesti naują švelnų priekinio skydo audinį, taip pat prabangų natūralios odos, kuria aptrauktas vairas, sodrumą. Priekinis skydas ir sėdynės taip pat gali būti aptraukti lygia aukštos klasės oda *Nappa**.

Laikrodis ir skydeliai, kurių ciferblatų dugnas yra pagamintas iš šlifuoto metalo ir turi anglies pluošto išvaizdą, taip pat šlifuoto chromo detalės ant vairo atitinka prestižinių sportinių automobilių stilių.
* Pasirinktinė galimybė.



INDIVIDUALI ERDVĖ

Sportinės sėdynės priglunda prie kūno formų ir jums suteikia tobulos harmonijos su jūsų *RCZ* pojūtį.

Galėsite įvertinti automobilio *RCZ* važiavimo savybes sėdėdami žemoje ir ypatingai ergonomiškoje padėtyje. Buvo labai daug dėmesio skirta akceleruojamo variklio „melodijai“, sukurta sistema* leidžia skleisti garsą, kuris kinta priklausomai nuo variklio veikimo ritmo.

Šias garsines ypatybes dar sustiprina akustinio komforto kokybė ir puikios vibracinės savybės.

Jūsų kelionė iš tiesų prasideda tą pačią akimirka, kai jūs įsitaisote rafinuotoje *RCZ* pilotavimo vietoje.

* Serijinė arba pasirinktinė galimybė, priklausoma nuo benzininio variklio (pasirodys 2010 m. laikotarpiu).



NEPATIRTI POJŪČIAI

RCZ yra retas ir išskirtinis kupė automobilis, ne tik traukiantis žvilgsnius, bet ir į aukštą lygmenį pakylėjantis vairavimo malonumo pojūčius.





1,6 l THP 200 AG (su rank. 6 pavarų dėže)*

Šis visai naujas variklis leidžia iki galo išnaudoti automobilio važiuoklės galimybes. Savo maksimaliu 255 Nm sukimo momentu varikliui veikiant 1700 aps./min (arba net 275 Nm su funkcija *overboost***) ir savąja didžiausia 147 kW galia (5500 aps./min), automobiliui *Peugeot RCZ* suteikia priešakinio lygio pagreitėjimo ir pajudėjimo iš vietos galimybes (nuo 0 iki 120 km/h – per 6,5 s važiuojant priešpaskutine pavarą; nuo 0 iki 100 km/h – per 7,5 s...), tačiau degalų sąnaudos tėra 6,9 l/100 km važinėjant mišriomis sąlygomis (159 g/km CO₂ emisija)

* Pasirodys 2010 m. laikotarpiu.

** Laikinas sukimo momento sustiprinimas.

BENZININIS

1,6 l THP 156 AG (su rank. 6 pavarų dėže)

Šis benzininis variklis su tiesioginio įpurškimo turbokompresoriumi yra puiki sintezė tarp galios (su 240 Nm sukimo momentu varikliui veikiant 1400 aps./min, 115 kW galingumu (6000 aps./min) ir degalų sąnaudų (6,7 l/100 km; 155 g/km CO₂ emisija su rankine pavarų dėže).

BENZININIS

1,6 l THP 156 AG (su auto. 6 pavarų dėže)*

Tai tas pats variklis, komplektuojamas su visai naujo tipo automatine sekvencine šešių pavarų dėže (degalų sąnaudos mišriomis sąlygomis – 7,3 l/100 km, CO₂ emisija – 168g/km).

* Pasirodys 2010 m. laikotarpiu.

BENZININIS

2,0 l HDi FAP 163 AG (su rank. 6 pavarų dėže)

Šis naujas šiais metais pasirodęs 1997 cm³ darbinio tūrio variklis išvysto didžiausią 120 kW galingumą varikliui veikiant 3750 aps./min, o jo stiprus sukimo momentas siekia 340 Nm (2000 aps./min). Tokį galingumą pasiekti šiam varikliui leido naujos kartos degimo kamera, kintamų parametrų ir mažos inercijos turbokompresorius, aukšto slėgio siurblys, sukuriantis 2000 barų slėgį bendrajame įpurškimo mechanizme, taip pat solenoidiniai purkštukai su aštuoniomis skylutėmis. Jo degalų sąnaudos yra 5,3 l/100 km mišriomis sąlygomis (139 g/km CO₂ emisija).

DYZELINIS

RAFINUOTOS EMOCIJOS

Siekdamas suteikti naujus vairavimo pojūčius *Peugeot RCZ* sutelkė gamintojų išmanymą važiavimo savybių ir judėjimo stabilumo kūrimo srityje. *Peugeot RCZ* turi pažemintą svorio centrą, paplatintas priekinių ir galinių ratų tarpvėžes ir sustiprintą pakabą (priekinės ašies – pseudo *Mac Pherson*, galinės ašies – su paslankiąja skersine sija).

Priekinė ir galinė ašys ir amortizatoriai taip pat buvo atitinkamai pritaikyti, tad jeigu uždedami ratai su didelio skersmens ratlankiais (18" arba 19", pasirinktinė galimybė), automobilis įgyja

ypatingai efektyvų judėjimo stabilumą. Vairo stiprintuvo su variklio varomu hidrauliniu siurbliu parametrai yra suderinti taip, kad vairavimo tikslumas būtų aukščiausio lygio ir būtų teikiama tiksli grįžtamoji informacija. Šitokio automobilio stabdymas turi būti galingas ir patvarus, – tokį garantuoja didelių matmenų aušinami priekinių stabdžių diskai: 302 mm skersmens ir 26 mm storio arba net 340 x 30 mm – automobilio su 1,6 l THP (200 AG) varikliu. Galiniai ratai visų modifikacijų turi 290 x 12 mm stabdžių diskus.

PEUGEOT IR APLINKOSAUGA

Peugeot siūlo platų spektrą automobilių su maža taršos emisija; pusė pasaulyje parduodamų firmos automobilių išmeta mažiau kaip 140 g CO₂ vienam kilometrui. Tokios galimybės remiasi išbandytais technologijomis, o Peugeot yra tokių

technologijų kūrimo lyderis: dyzelinis variklis su dalelių filtru (pirmą kartą išleistas 2000-aisiais Peugeot 607 automobilyje) yra montuojamas daugelyje automobilių modelių, jį turi daugiau kaip 2,1 milijono automobilių (99,99 % sumažina dyzelino

dalelių (suodžių) išmetimą); taip pat išjungimo technologija – integruota Stop & Start sistema, kuriami naujos kartos HDi varikliai ir kt.

RCZ – APLINKAI PALANKUS AUTOMOBILIS

HDi FAP

Su HDi technologija yra susieta labai efektyvi taršos mažinimo sistema – dalelių filtras (FAP). Šis filtras pašalina iš dyzelino

išmetamųjų dujų suodžius iki išmatavimo galimybių ribos (0,004 g/km).

Pavaros perjungimo indikatorius*

Jis vairuotojui parodo tinkamiausią momentą, kada reikia perjungti pavarą, kad

automobilio su rankine pavarų dėže degalų sąnaudos būtų optimalios.

* Komplektuojamas priklausomai nuo variklio.



DEGALŲ SĄNAUDOS IR TARŠOS EMISIJA

Standartizuotos degalų sąnaudos, matuojamos pagal UTAC	Benzininiai			Dyzeliniai
	1.6L THP 200 AG BVM6 ^{(1)*}	1.6L THP 156 AG BVM6*	1.6L THP 156 AG BVA6 ^{(1)**}	2.0L HDi FAP 163 AG BVM6*
Miesto sąlygos (litrais / 100 km)	9,1	9,3	10,3	6,8
Užmiesto sąlygos (litrais / 100 km)	5,6	5,2	5,5	4,5
Mišrios sąlygos (litrais / 100 km)	6,9	6,7	7,3	5,3
CO ₂ emisija mišriomis sql. (g/km)	159	155	168	139

⁽¹⁾Pasirodys 2010 m. laikotarpiu.

* BVM6 – rankinė 6 pavarų dėžė.

** BVA6 – automatinė 6 pavarų dėžė.

SAUGUMAS

Stabdymo sistema ir ESP® (*Electronic Stability Program* – dinaminė stabilumo programa)

Tam, kad būtų išlaikoma optimali pusiausvyra ir išsaugomas vairavimo malonumas sudėtingose situacijose, *Peugeot RCZ* turi visapusę stabdymo sistemą, derinančią įvairias funkcijas:

- Ratų apsauga nuo buksavimo (ASR) veikia stabdžius ir variklio valdymo sistemą, kad esant slidžiai kelio dangai būtų sumažintas buksavimas.
- Dinaminė stabilumo kontrolė (DSC) nuolat lygina vairo pasukimo kampo jutiklio informaciją ir automobilio judėjimo posūkyje informaciją, kad būtų nustatytas bet koks nepakankamas arba per didelis automobilio pasisukimas. Tada sistema grąžina jūsų automobilį *Peugeot RCZ* į pradinę trajektoriją, kiek tai leidžia fizikos dėsniai.
- Ratų antiblokavimo sistema (ABS) padeda automobilį išlaikyti valdomą, kai prireikia

stabdyti avarinėje situacijoje.

- Elektroninis stabdymo skirstytuvas (EBD) valdo atskirai kiekvieną ratą, kad stabdymas būtų efektyvesnis, ypač kai stabdoma posūkyje.
- Avarinio stabdymo stiprintuvas (EBA), jei reikia, padidina stabdymo efektyvumą.
- Tiesiogiai veikiantis nepakankamo padangos slėgio nustatymo įrenginys* leidžia nustatyti atitinkamo rato pažeidimą dviem lygiais: nepakankamo slėgio arba pradūrimo.

Elektroninė traukos kontrolė

Ši elektroninė apsaugos nuo buksavimo sistema prie klasikinės apsaugos nuo buksavimo prideda naujų funkcijų ir leidžia vairuotojui efektyviai pajudėti iš vietos ir pagreitėti važiuojant apledėjusiu ar apsnigtu keliu. Elektroninė traukos kontrolės sistema pakeičia ASR funkciją ir sumažina priekinių ratų buksavimą, kad automobilis

lengviau pajudėtų iš vietos ir išlaikytų judėjimo trajektoriją.

Pakeliamasis aptakas

Automobilis *Peugeot RCZ* turi pakeliamąjį užpakalinį aptaką. Jis gali būti valdomas automatiškai pagal automobilio greitį arba atlenkiamas paties vairuotojo, – jis nukreipia oro srautą ir padidina aerodinaminį slėgį automobiliui.

Oro pagalvės

Peugeot RCZ turi 4 oro pagalves, kurios efektyviai apsaugo važiuojančiuosius, kad ir kokia būtų priekinių sėdynių padėtis: 2 priekines vairuotojo ir keleivio oro pagalves ir 2 šonines krūtinės ląstai ir liemeniui skirtas oro pagalves.

Sustiprintas saugumas

Pagal *Peugeot RCZ* koncepciją jums siūloma daugybė įrangos, garantuojančios maksimalų saugumą. Šalia aukšto lygio judėjimo stabilumo, gerai apskaičiuotų matmenų struktūra apsaugo ir sugeria priešpriešinio ir šoninio smūgio energiją. Ją papildo elektroninės prilaikančios apsaugos priemonės.

Saugos diržai

Visi 4 *Peugeot RCZ* įrengti saugos diržai turi atsiseigimo nustatymo sistemą ir įtempimo ribotuvus, leidžiančius efektyviai laikyti keleivius ir apsaugoti nuo per stipraus krūtinės ląstos prispaudimo. Įsijungianti diržų įtempimo sistema leidžia geriau išlaikyti priekinius automobilio keleivius ne tik priešpriešinio susidūrimo, bet ir apsvertimo atveju.

* Priklausomai nuo komplektuotės.





ERDVĖ IR ESTETIŠKUMAS

Estetiškumas kartais gali gerai derėti su praktiškumu. Ilgoms savaitgalio išvykoms *Peugeot RCZ* jums suteiks netikėtai didelę kupė automobiliui pasidėjimo erdvę. Jo bagažinė yra 384 l talpos (321 dm³ pagal VDA standartą), prie kurios galima

pridėti pasidėjimo vietą po bagažinės grindimis. Papildoma erdvė atsiveria nulenkus galinės sėdynės atlošus, taip bagažinės erdvė pasiekia 760 l (639 dm³ pagal VDA).

TIKRAS KUPĖ 2+2

Dvi papildomos vietos tiesiog suteikia daugiau galimybių. Dvi rūpestingai įtaisytos galinės vietos gerai dera su priekinėmis sėdynėmis. Jos suderintos su automobilio stogo struktūra, – stogo dvigubas išlinkis yra išmoningas techninis sprendimas, jis suteikia daugiau aukščio proginiams galiniams keleiviams.

O savo naująja įlipimo į galines vietas funkcija (APA) RCZ parodo, kad rūpinasi jūsų patogumu iki mažiausių detalių: priekinės sėdynės atlošo padėties išsaugojimas atmintyje leidžia automatiškai grąžinti atlošą į šią padėtį, kai sėdynė grąžinama į vietą.



TECHNOLOGIJA

Naudodamiesi *RCZ* siūloma įranga jūs galite atsipalaiduoti ir mėgautis kelione. Tai greičio reguliatorius/ribotuvus, pastatymo atbulomis pagalba, kurios signalai perduodami puikiai į jūsų automobilio saloną integruota Hi-Fi JBL* garso sistema.

Peugeot RCZ jums siūlo pasirinkti naujausių technologijų garso ir telematikos įrangą: radiją su CD MP3 grotuvu *WIP Sound* ir navigacijos bei telefono įrangą *WIP Com 3D* su spalvotu 7''* ekranu. Pastaroji aukšto lygio įrangą turi navigacijos sistemą GPS su 3 matmenų Europos

kartografiniais duomenimis standžiam diske. Taip pat jūs galite turėti 10 Gb funkciją *Juke Box*, USB lizdą, laisvų rankų įrangą *Bluetooth*, integruotą GSM telefoną.

* Pasirinktinė galimybė.



SPALVOS

Madingos ir elegantiškos 8 matinės, metalo atspalvio arba perlamutrinės spalvos buvo pasirinktos, kad geriau išryškintų tikro aliuminio arkas, dvigubo išlinkio stogo ir galinio stiklo formą.

METALO ATSPALVIO IR PERLAMUTRINĖS SPALVOS (pasirinktinė galimybė)



Balta perlamutrinė



Raudona *Tourmaline*



Pilka *Sidobre*



Mėlyna *Tuanake*



Pilka *Shark*



Juoda *Perla Nera*



Pilka *Haria*



Balta *Opale*

MATINĖ SPALVA

APDAILOS MEDŽIAGOS



IŠTISINĖ ODOS APDAILA *FRISSON*

Ši stora smulkios tekstūros glotni oda yra elegantiškos pilkai mėlsvos spalvos (specialiai sukurtos automobiliui *Peugeot RCZ*) ir atliepia aukštos klasės sportinių automobilių aplinką. Sėdynės ir priekinio skydo viršus, taip pat durų juostos ir centrinės konsolės „U“ formos apvadas – kaip priekinio skydo pratęsimas, – yra aptraukti oda *Nappa*. Šoniniai ir centrinis porankiai yra išryškinti ir aptraukti juoda oda *Nappa Mistral*. Ištisinė odos apdaila *Frisson* sukuria šiuolaikinę, aukštos klasės elegantišką aplinką.

Sėdynės iš odos ir kitų medžiagų (detalesnę informaciją sužinosite įkainių lentelėje).

1. Durų skydas
2. Rankinės pavarų dėžės svirtis

3. Oda aptrauktas vairas ir detalė iš poliruoto chromo
4. Prietaisų skydelis



IŠTISINĖ ODOS APDAILA LAMA

Ši labai šviesios rafinuotos spalvos odos *Nappa* apdaila sukuria išmoningą ir elegantišką kontrastą tarp oda *Lama* padengtų sėdynių ir juoda oda aptraukto priekinio skydo ir durų juostų.

Sėdynės iš odos ir kitų medžiagų (detalesnę informaciją sužinosite įkainių lentelėje).



ODOS APDAILA MISTRAL

Juoda smulkios tekstūros glotni oda *Nappa Mistral*, kuria aptrauktos sėdynės, sustiprina sportinius rafinuotus jūsų RCZ bruožus. Siekiant sukurti modernią technologišką išvaizdą priekinis skydas ir durų skydų detalės yra išties aptraukti naujo tipo lygiu audiniu *Peugeot TechnoTep* su odos *Nabuck* tekstūra.

Sėdynės iš odos ir kitų medžiagų (detalesnę informaciją sužinosite įkainių lentelėje). Automobilis pristatomas su elektra valdomomis sėdynėmis.



TEKSTILĖS APDAILA

Techninis pintas (3D) aukštos kokybės audinys yra derinamas prie naujoviško audinio *Peugeot TechnoTep* su odos *Nabuck* tekstūra, kuriuo aptrauktas priekinis skydas, durų skydų detalės ir porankiai.



RATLANKIAI



Original 18"



*Original 18" Dark Grey**



*Original 18" Full Pirit Grey**



*Terrific 18***



*Sortilege 19***



*Sortilege 19" Black Onyx**



*Sortilege 19" Midnight Silver**



*Solstice 19" Black Onyx**



*Solstice 19" Anthra Grey**

*Pasirinktinė galimybė.

**Turimi kaip priedai.

Ratlankiai pasirodys 2010 m. laikotarpiu.
Ratų grandines galima įsigyti tinklo atstovybėje, pritaikytas 18" ratlankiams.



PRIEDAI

STILIUS

- 1 PRIEKINIS SPOILERIS
- 2 RATLANKIAI TERRIFIC 18"



MULTIMEDIJA

Automobilinė Wi-Fi įranga

Prie bagažinėje įrengto *Wi-Fi* įrangos blokelio jūsų keleiviai gali prisijungti nešiojamąjį kompiuterį, kišeninį kompiuterį (PDA) arba kitą nešiojamąją įrangą ir pasiekti visas norimas internetines funkcijas (el. paštą, tinklalapius ir kt.).



TRANSPORTAVIMAS



DVIRAČIŲ DĖKLAS ANT BAGAŽINĖS

PAVIRŠIŲ APSAUGA



AUTOMOBILIO APDANGALAS

SAUGUMAS



- 1 APSAUGOS SIGNALIZACIJA
- 2 PASTATYMO PRIEKIU PAGALBA

MATMENYS

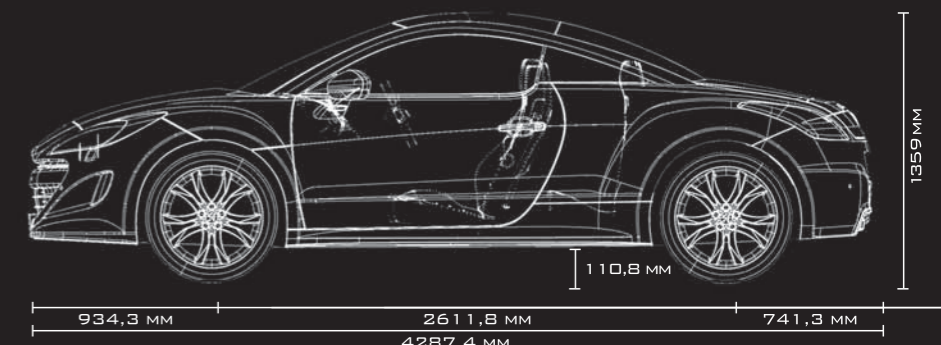
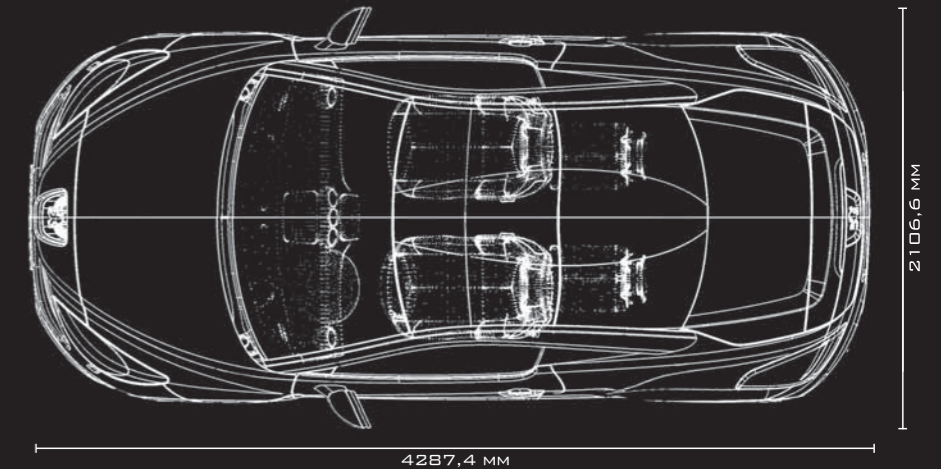
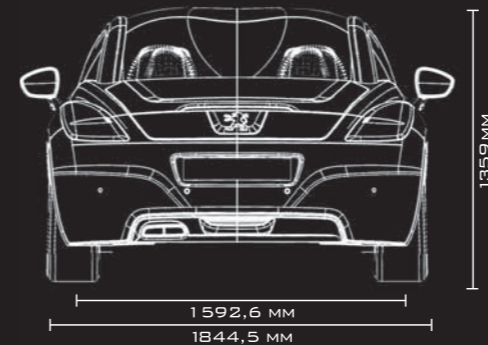
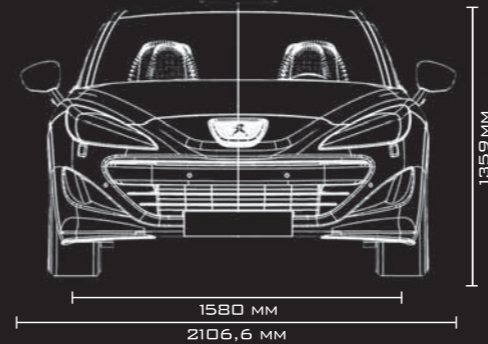

JUMS RINKTIS...

Savo individualų stilių jūs galite išreikšti įvairiomis pasirinktinėmis individualios apdailos galimybėmis. Platus individualios apdailos elementų asortimentas – įvairių spalvų stogo arkos (juodo chromo, smėlio spalvos), skirtingo dydžio (18" arba 19") ir įvairių spalvų (matinės juodos, tamsiai pilkos) ratlankiai, juodos lakuotos automobilio priekio detalės, veidrodžių korpusai iš anglies pluošto, kėbulo puošybos elementai ir kt. Jūsų *Peugeot RCZ* gali tapti išskirtiniu.

LIPDUKAI

Įvairių matinių peršviečiamų lipdukų asortimentas leidžia sustiprinti individualią jūsų *RCZ* apdailą.



STOGO MEDŽIAGA

Galite pasirinkti savo *RCZ* stogo variantą kaip koncepciniame automobilyje – iš tikro anglies pluošto. Ši išskirtinė medžiaga paryškina išskirtinį jūsų *RCZ* technologinį lygį.

STOGO ARKŲ SPALVA

Galite pasirinkti savo *RCZ* aliuminio arkų spalvą: specifinę anodinto juodo chromo arba originalesnę – smėlio spalvą.

VEIDRODŽIŲ KORPUSAI

Tai kitas galimas individualios apdailos elementas iš anglies pluošto – paryškinantis jūsų *RCZ* aukštą lygį ir šiuolaikiškumą.

PRIEKIO APDAILA

Sportinis elegantiškas jūsų *RCZ* stilius gali būti sustiprintas juodu priekiniu aptaku ir/arba juodomis blizgančiomis radiatoriaus grotelėmis.

RATLANKIAI

Galite paryškinti savo automobilio solidžią išvaizdą 18" arba 19" įvairių spalvų aliuminio lydinio ratlankiais.

STABDŽIŲ APKABOS

Galite paryškinti savo automobilio sportinius bruožus juodomis stabdžių apkabomis.

PAMATYK KITOKĮ *RCZ* >>

Savoju *iPhone* atsisiųskite programėlę *App Store* arba paspauskite savojo *iPhone* etiketę.

* Etiketę atpažįsta specifinė *iPhone* programa.



Pateikti elementai pasirodys 2010 m. laikotarpiu. (pasirinktinė galimybė, išskyrus veidrodžių korpusus, turimus tik kaip priedai)

INDIVIDUALIOS APDAILOS PAVYZDYS



Stogas iš tikro anglies pluošto

Veidrodžių korpusai iš anglies pluošto

Juodi ratlankiai ir juodos stabdžių apkabos

Juodos blizgančios radiatoriaus grotelės

Juodos chromuotos stogo arkos



INDIVIDUALIOS APDAILOS PAVYZDYS

Jūs galite pasirinkti sportiškesnio stiliaus automobilį ir užsiklijuoti matinius lipdukus (juostas) ant metalo atspalvio paviršiaus.



Mano RCZ Nr. 1

Plati juosta su siauromis juostelėmis iš šonų.

Mano RCZ Nr. 2

Dviguba matinė juosta.

Mano RCZ Nr. 3

Siaura juosta šone.



www.peugeot.com

Norėdami daugiau sužinoti apie *Peugeot RCZ* – apsilankykite tinklalapyje.

